

Pedro camina sobre el agua



TRUEWAY KIDS.COM

Introducción

Los discípulos de Jesús a menudo tenían que elegir entre la fe y la duda. En Mateo 14:22-36, leemos el milagro de Pedro caminando sobre el agua, hasta que apartó los ojos de Jesús.

Puntos clave:

- Nunca debemos dudar de Dios.
- Jesús está con nosotros en las tormentas de la vida.
- Cuando clamamos a Él, Jesús nos salva.

Guía de la Lección

Recuérdelo a su hijo que un milagro es un evento extraordinario. Algunas cosas que la gente llama milagros es poco probable que sucedan, pero Jesús realizó actos que eran imposibles de suceder.

Si es seguro hacerlo, planifique una caminata descalza que atraviese varias superficies. Mientras camina sobre cada superficie, hable sobre cómo se siente. Las baldosas son frías y duras. La alfombra es cálida y suave. El cemento es duro. El barro es pegajoso. Hierba, arena, madera, etc. Instale una piscina infantil o un tazón pequeño y pídale que caminen por el agua. Concéntrese en cómo caminan DENTRO del agua y NO SOBRE el agua. Explique que es imposible. Pedro pudo caminar sobre el agua porque Jesús se lo permitió.

Pregúntele al niño qué significa la duda. Explique que dudar es cuestionar y no creer. Es bueno dudar de algunas cosas que la gente dice, pero nunca debemos dudar de Dios. Mientras Pedro confiaba en Jesús, podía caminar sobre el agua. ¿Qué pasó cuando dudó? Se hundió.

Llena dos vasos transparentes con agua. Revuelva tres cucharadas de sal en uno de los vasos. Etiquete el agua salada como "fe" y el agua corriente como "duda". Luego, dibuja una cara en un huevo fresco para usar en esta actividad. Baje suavemente el huevo en el agua de la "duda" y observe cómo se hunde. A continuación, suelte el huevo en el agua de la "fe". El huevo flotará. Repase la historia que muestra que Pedro flotó (vaso de fe) y luego se hundió (vaso de duda). Piensa en momentos en los que nos enfrentamos a una elección de fe o duda. Permita que su hijo coloque el huevo en el vaso de la "fe" o de la "duda" según su forma de actuar.

Habla sobre el miedo. El miedo es a menudo amigo de la duda. Pedro tuvo miedo, dudó y se hundió porque perdió su enfoque en Jesús. Dibuje algunas imágenes que representen miedos en tarjetas de notas, por ejemplo, serpientes, arañas, oscuridad, etc. Pídale a su hijo que cierre los ojos y coloque las tarjetas en forma de corazón. Cuando los vuelvan a abrir, pregúntales qué ven. Si señalan sus miedos, ayúdelos a ver el corazón. Señale que, si las personas se enfocan en lo incorrecto, se pierden el panorama general, que es el corazón que representa cuánto los ama.

¿Qué hizo Pedro cuando se estaba hundiéndose? Llamó y le pidió a Jesús que lo salvara. Recuérdelos a sus hijos que nosotros también necesitamos ser salvos. Puede que no necesitemos a Jesús para sacarnos del agua, pero lo necesitamos para salvarnos de nuestros pecados. Todo lo que tenemos que hacer es arrepentirnos y clamar a Él, como lo hizo Pedro.

Jesús siempre nos escucha cuando oramos.

Gracias a Dios que Él es el Dios de lo imposible. Pídele que te ayude a tener fe en Él y a nunca dudar.



Pedro gritó: "Señor, sálvame".

Jesús atrapó a Pedro y le preguntó:
"¿Por qué dudaste?"

Volvieron a subir a la barca y la tormenta se detuvo.

Todos en la barca adoraron a Jesús, diciendo: "Verdaderamente eres el Hijo de Dios".

Pedro aprendió que siempre podía confiar en Jesús.



Pedro camina sobre el agua

Jesús y sus discípulos habían estado ocupados predicando a las multitudes y realizando milagros.

Jesús quería un tiempo a solas para poder orar.

Les dijo a sus discípulos que subieran a la barca y cruzaran el mar de Galilea delante de él.



En medio del lago, los vientos tempestuosos comenzaron a soplar la barca de los discípulos y las olas crecieron. Entonces, de repente, vieron algo caminando hacia ellos. Los discípulos estaban asustados. Pero luego, oyeron una voz: "¡Tengan ánimo! Soy yo. No tengan miedo". Pedro no podía creer lo que oía. Era Jesús. Le dijo a Jesús que lo llamara para que viniera sobre el agua.



Jesús dijo: "VEN".

Pedro salió de la barca y caminó hacia Jesús sobre el agua.

Pero luego se acordó. La gente no puede caminar sobre el agua.

Vio la tormenta y comenzó a entrar en pánico.

Apartó los ojos de Jesús y comenzó a hundirse.

Juegos y actividades

Haz una "tormenta en una botella"

Llene una pequeña botella de plástico con agua, hasta que alcance alrededor de 3/4 de su capacidad. Agrega unas gotas de lavavajillas y unas pizcas de purpurina (También puede agregar unas gotas de colorante para comidas).

Ponga la tapa herméticamente y dé vuelta la botella, y sosténgala por el cuello.

Gire rápidamente la botella con un movimiento circular. Cuando te detengas, mira hacia adentro para ver un mini tornado formándose en el agua. (Es posible que deba probarlo varias veces, antes de que funcione correctamente).



Jugar en charcos

Los charcos tienen un efecto magnético en los niños. No tendrá ningún problema para animarlos a participar en esta actividad.

Permita que su hijo juegue y se divierta. Pregúnteles ¿Qué tipo de salto produce el mayor impacto? ¿Desafiarlos a salpicar o patear toda el agua del charco? Pregúnteles ¿Qué pasaría si revuelven el charco con el pie o la mano? Señale que el agua siempre se movió por ellos.

Confía en caer o saltar

Pídale a su hijo que salte a sus brazos. Ojalá lo hagan con gusto. Para dar un paso más, pídeles que miren en la otra dirección y que caigan hacia atrás, y le permitan atraparlos.

Comparta que es más fácil confiar cuando ve a la persona.

Recuérdale a su hijo que siempre puede confiar en Dios. Tiene el poder de cuidarlos siempre.



Termina las fotos



Tormentoso



Soleado



Lluvioso

Cuenta las gotas de lluvia



Colorea el objeto en el centro

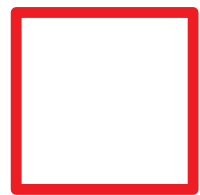
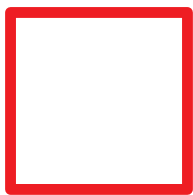
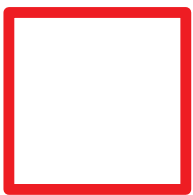
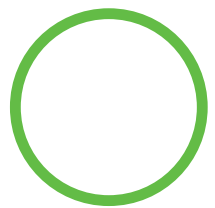
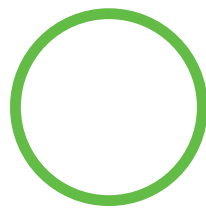
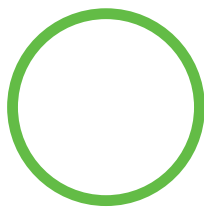
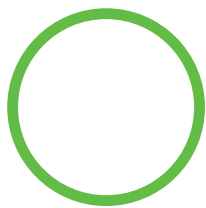
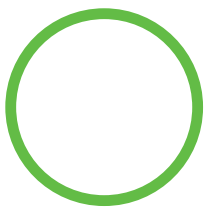
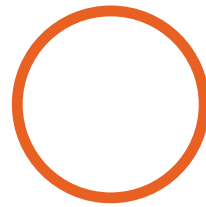
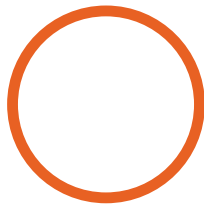
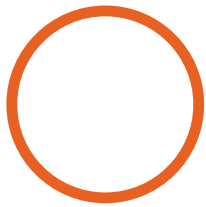

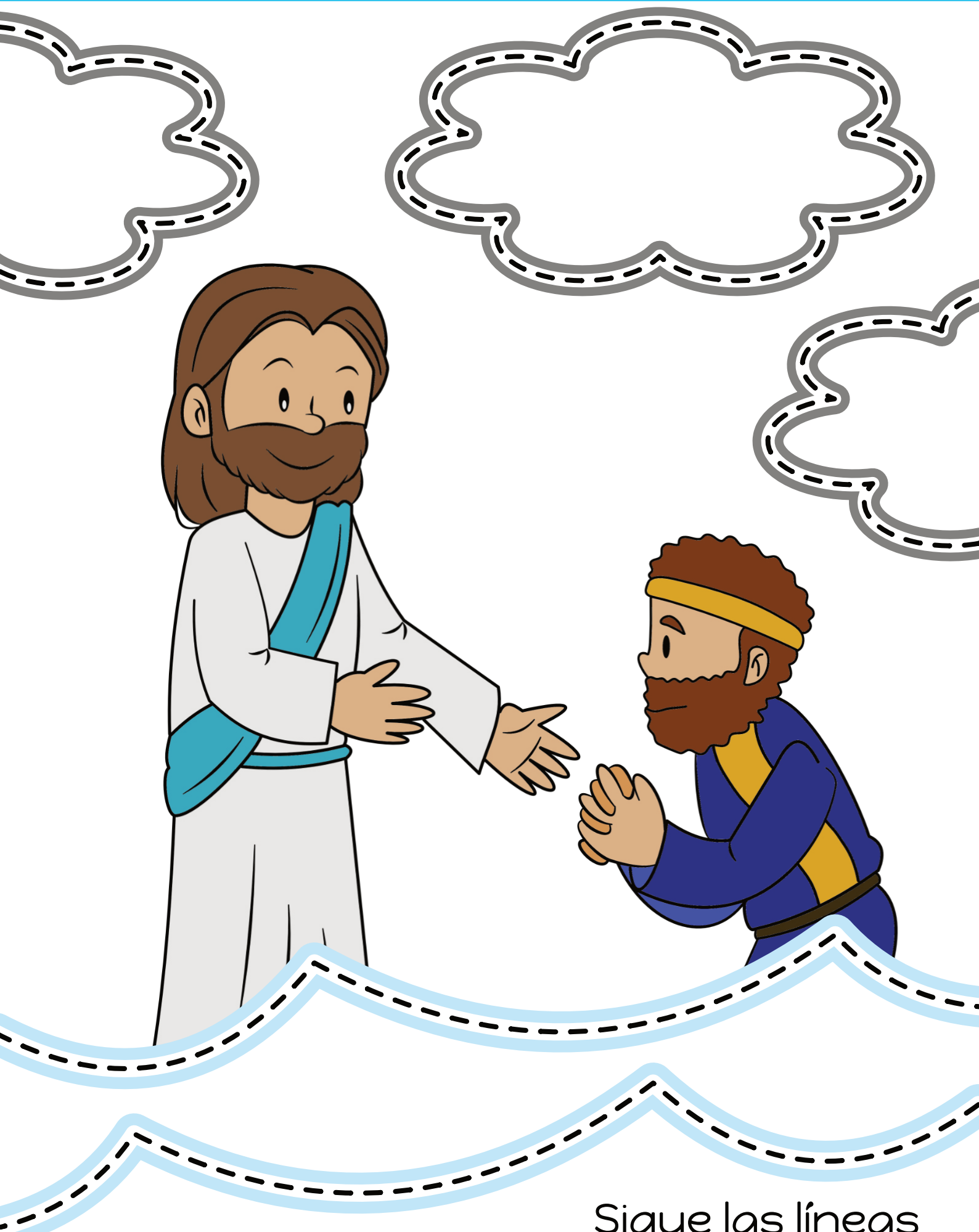

Sigue las líneas

Pedro camina sobre el agua

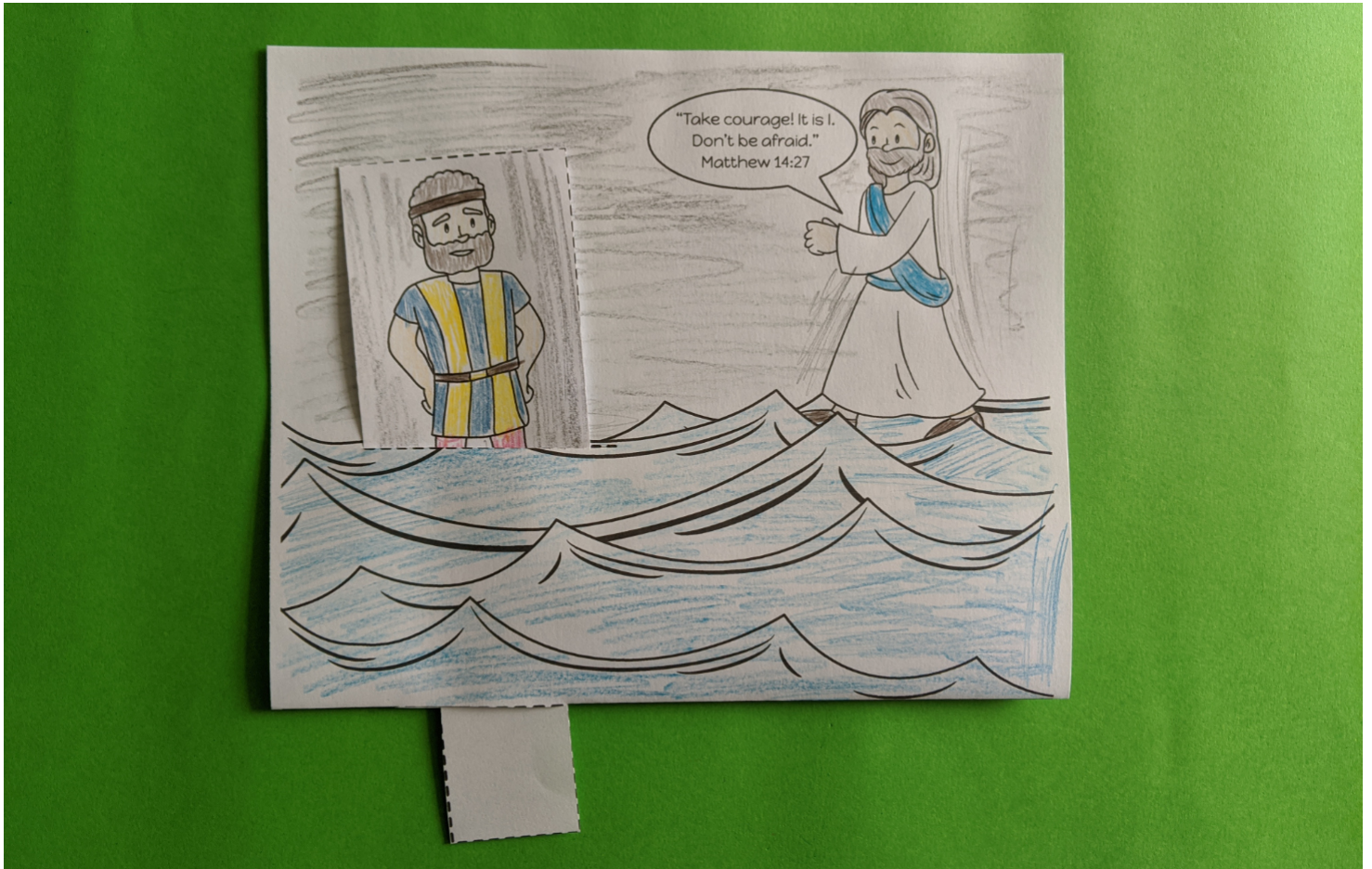

Qué necesitas:

Página de la plantilla

Lápices de colores

Tijeras

Qué hacer:

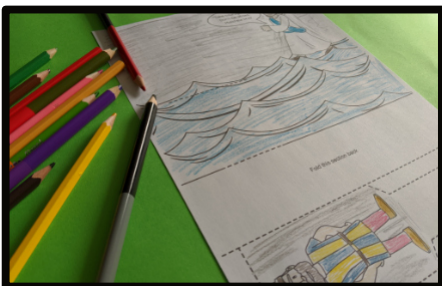

Colorea la página de la Plantilla.

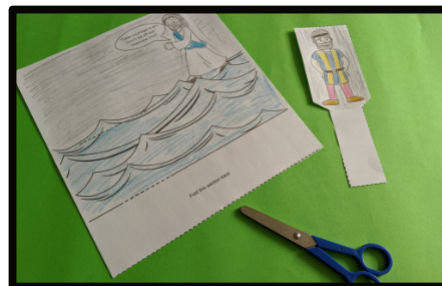

Corta a lo largo de las líneas punteadas.

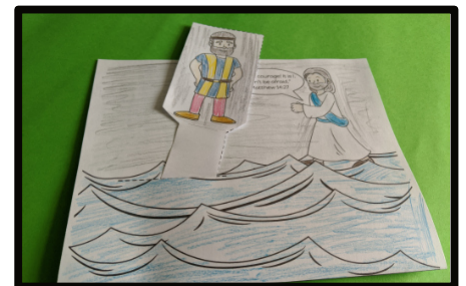

Pliegue la sección del mar. Deslice a Pedro a través de las ranuras.

"¡Ánimo! Soy yo. No
tengas miedo.
Mateo 14:27

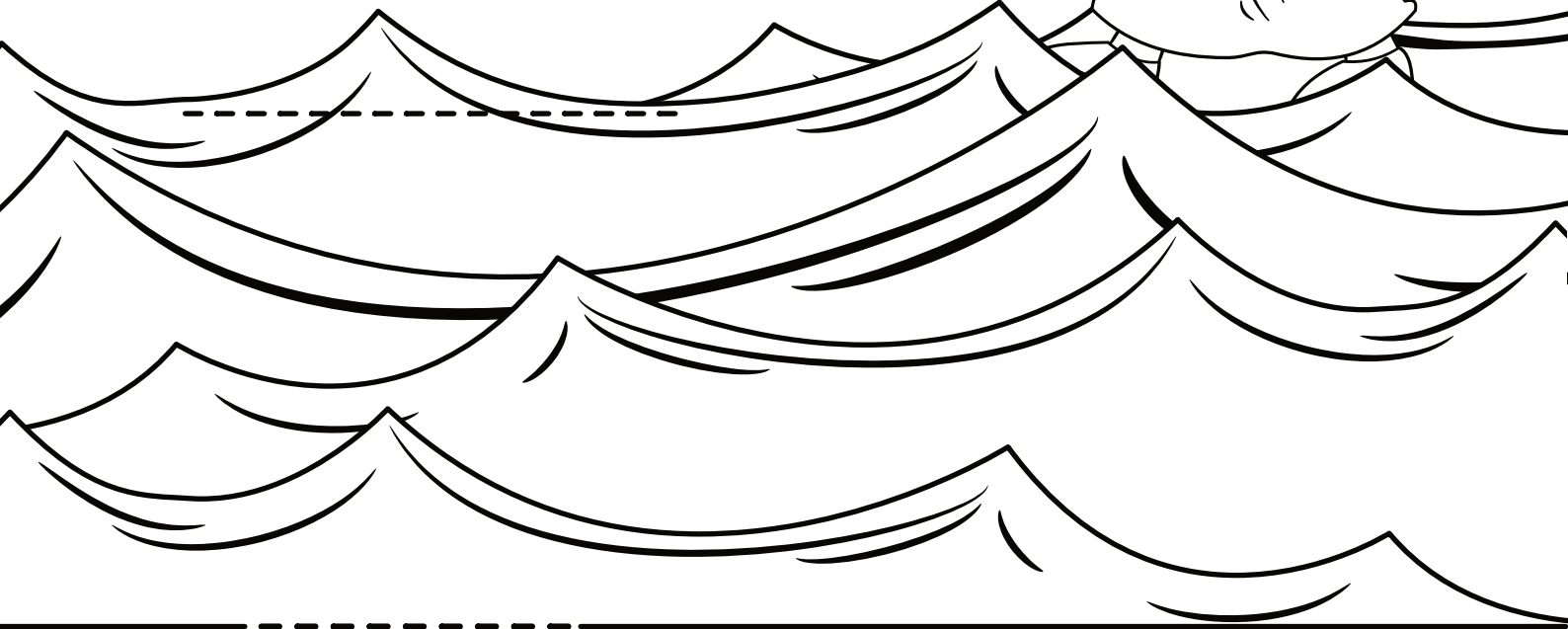

Dobla esta sección hacia atrás

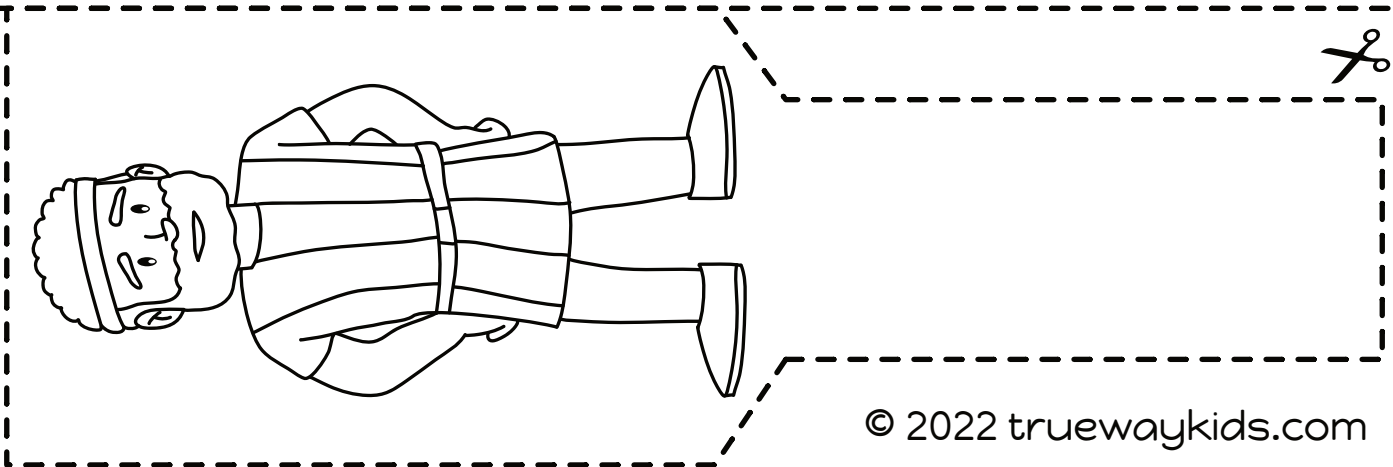

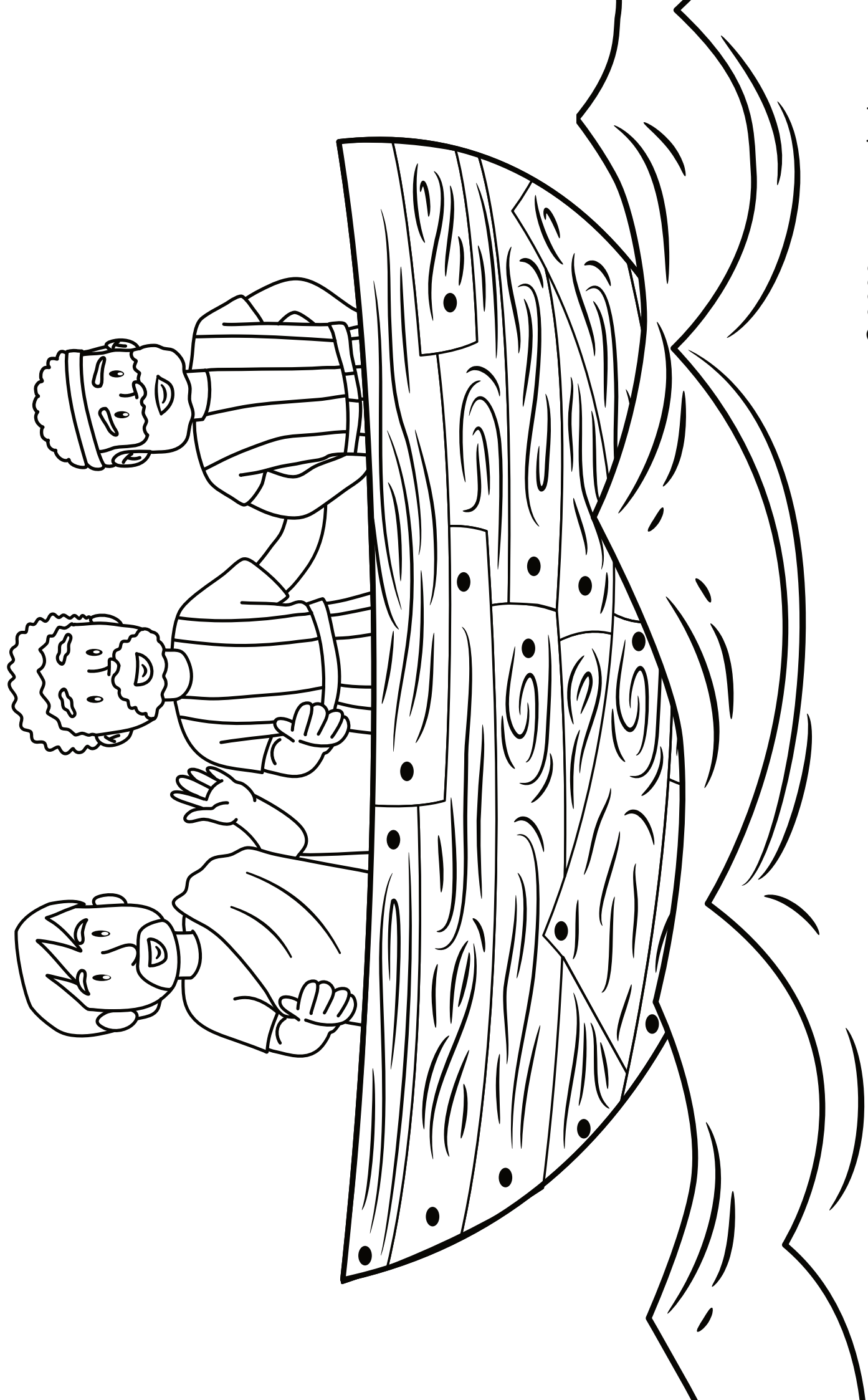

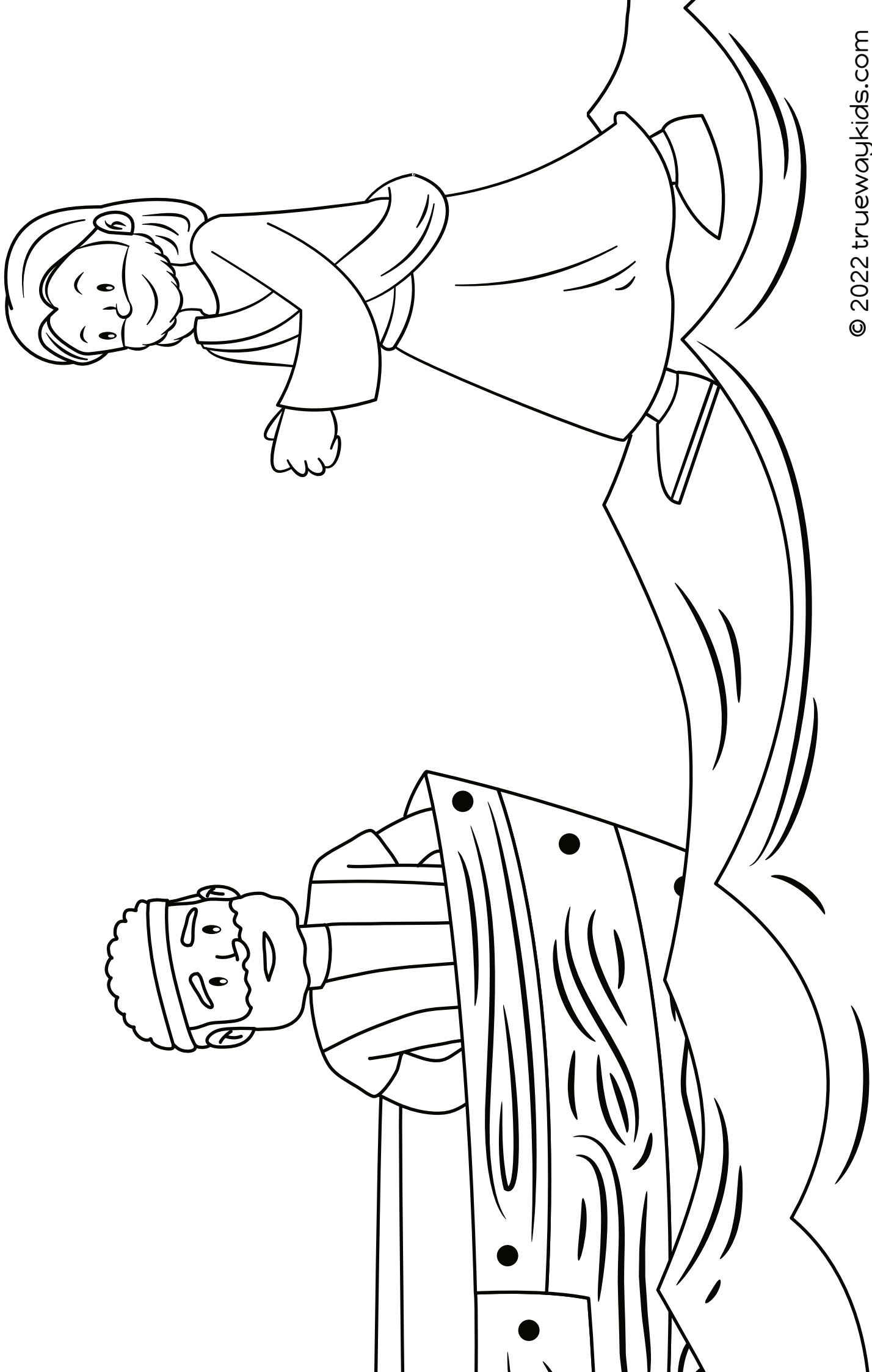

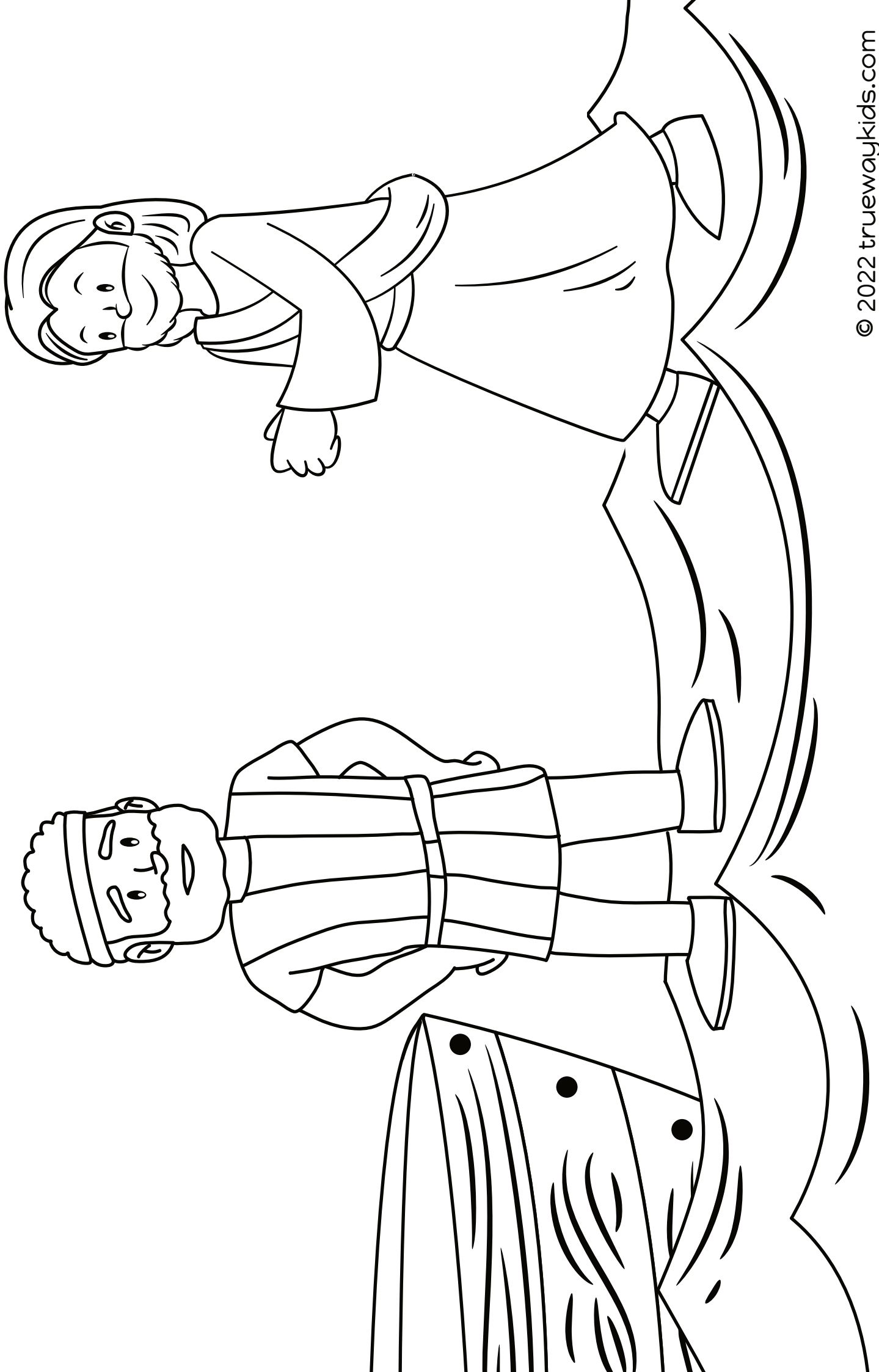

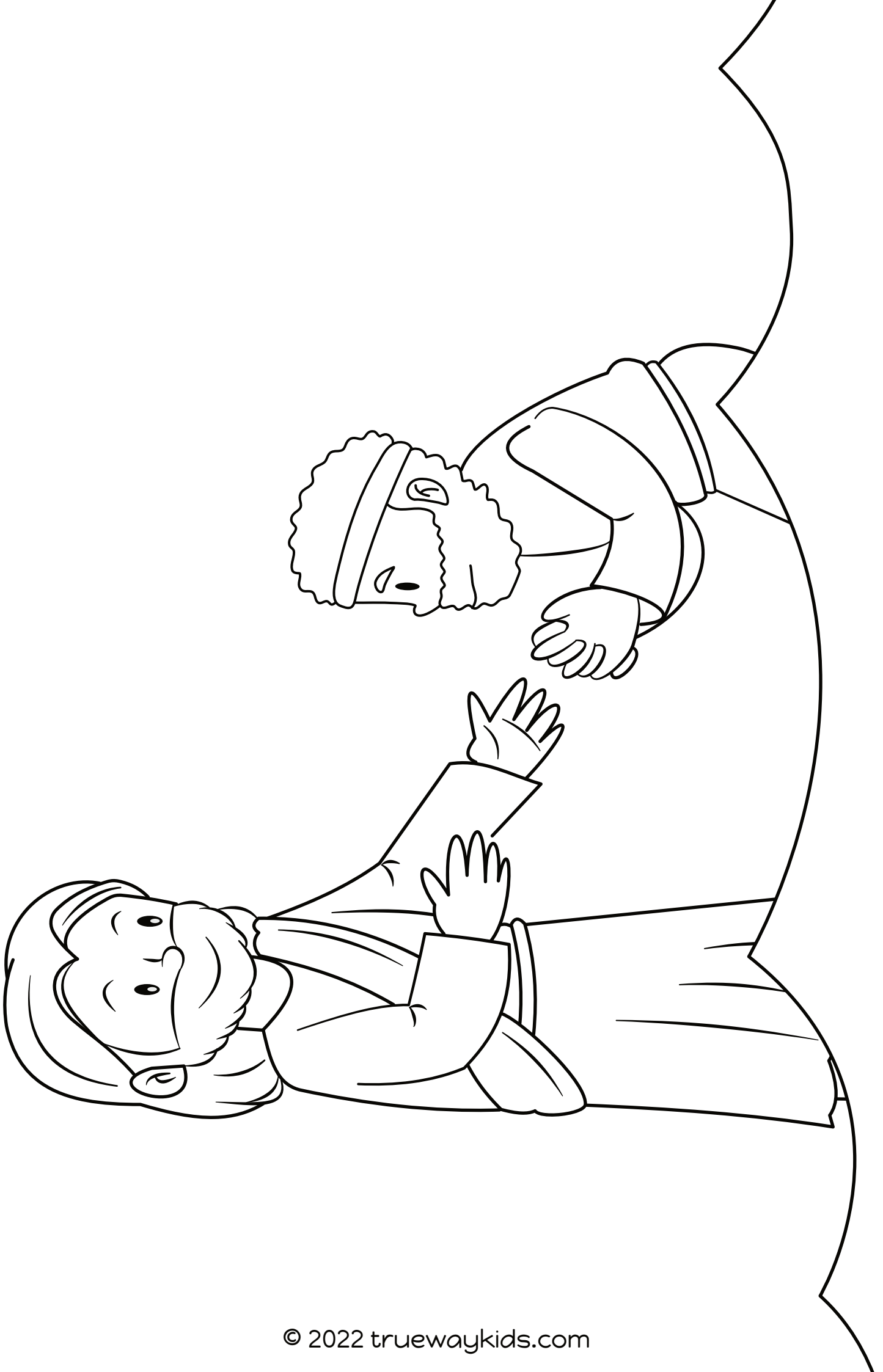

Adoración

Canciones de adoración recomendadas. No producido por Trueway Kids.
Los videos de YouTube se deben usar solo para uso personal.

Trueway kids - Historia bíblica

<https://youtu.be/aQltgRC8bBE>

DIOS ME CUIDARÁ

<https://youtu.be/HnUpyV-9FPs>

Mi barco es pequeño

<https://youtu.be/p63AgWsmagE>

Dios me Ama

<https://youtu.be/FLaUhiESWdM>



Oración

Gracias a Dios porque Él nunca te dejará en la tormenta.

Pídele que te ayude a poner tu fe y confianza en Él.

La próxima semana

La Gran Comisión
(Mateo 28:16-20)

Si aún no lo ha hecho, regístrese para recibir futuras lecciones por correo electrónico.

truewaykids.com/subscribe/

